

NOVEDAD

Duración superior a 50.000 horas



280 LED EVS Enhanced Visibility System

Luz de LED flash con sistema EVS - Sistema de Visibilidad Mejorado

- Efecto luminoso desarrollado según estudio neurobiológico
- Secuencia aleatoria del destello que impide el efecto de aclimatación
- Señalización especial para situaciones de extremo requerimiento
- Elevada intensidad lumínica 105cd
- Resistencia a vibraciones y choque (20 Joules)
- Versión multitensión en c.a.
- Aplicación interior y exterior (IP 65)

CÓDIGO	TENSIÓN V	FRECUENCIA Hz	CORRIENTE mA
280 <input type="checkbox"/> 60 55	24 c.c.	-	<500
280 <input type="checkbox"/> 60 60	115-230 c.a.	50	<150

▲ Apliquen el código de color **1** **3** **4**

DATOS

Fijación Base (Superficie) No requiere accesorios.
 Jaula de protección **975 883 08**
 (valido solo fijación base)



Fijación Mural (Pared) Requiere incorporar los siguientes accesorios:
 Soporte mural ABS **975 883 06**



Fijación Tubo Requiere incorporar los siguientes accesorios:
 Base soporte para tubo **975 883 02**
 +
 Tubo aluminio Ø 25 mm, long. 100 mm **975 845 10**
 o
 Tubo aluminio Ø 25 mm, long. 250 mm **975 840 25**
 +
 Soporte pie metálico para tubo Ø 25 mm **975 840 91**



Fijación Mástil Requiere incorporar los siguientes accesorios.
 Base soporte para mástil **5934** (Mástil Ø 32 mm) Mástil no incluido en oferta.
 Disco base **5929**

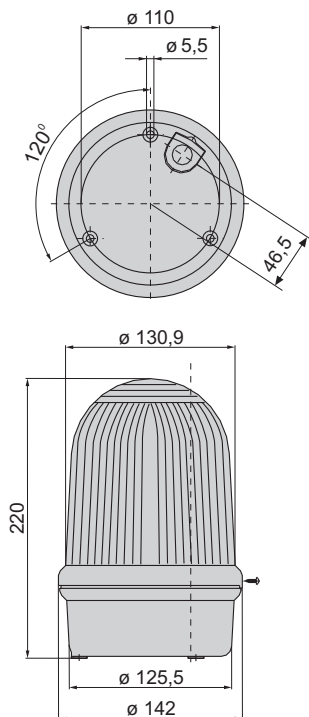

Dimensiones (Altura x Diámetro): 220mm x 142mm
Construcción: Base: ABS/PC negro
 Tulipa: Policarbonato translúcido
Fijación: Base, Mural, Tubo
Terminal: Regleta de conexión sección cable máx. 2,5 mm²
 Protección de los contactos según VDE máx. Ø 7mm
Entrada cable:

